

Sistema di predisposizione per serramenti scorrevoli

ACCESSORIO

Disponibile per modelli avvolgibili Maxxy e RollBlock.

PROFILO A "C" PER SERRAMENTI

AD ANTE SCORREVOLI E PREDISPOSIZIONE INCASSO

Profilo Scorrevoli

Dal **Gruppo Genius** è da subito disponibile un'altra importante innovazione per gli installatori. Il nuovo profilo studiato per serramenti scorrevoli introduce un approccio di installazione conservativo del serramento. Infatti, in presenza di serramenti scorrevoli, finora era richiesto di forare il montante fisso per la posa in opera della zanzariera, con conseguente compromissione dell'integrità del serramento.

Il nuovo profilo del **Gruppo Genius** elimina questa procedura di forte impatto utilizzando un sistema di fissaggio concentrato sulle testate finali del profilo stesso: una o due viti da fissare nella soglia e nel "cielino" del vano mantengono saldo in posizione il profilo che, grazie agli appositi spazzolini di cui è dotato, si "appoggia" saldamente al serramento senza danneggiarlo. Gli spazzolini, inoltre, garantiscono anche tenuta ermetica al passaggio degli insetti quando l'anta scorrevole resta aperta a zanzariera chiusa.

Il profilo permette di accogliere i modelli avvolgibili **Maxxy** e **RollBlock** della gamma Genius che vengono, così, inglobati nel sistema pur mantenendo tutte le loro caratteristiche peculiari. In caso di serramenti scorrevoli a doppia anta, la modularità del sistema studiato nei laboratori **Genius** permette di accostare due profili per il montaggio "schiena contro schiena" di due zanzariere, mantenendole totalmente indipendenti nel funzionamento e nell'uso.



SOPRA:
Profilo per serramenti ad ante scorrevoli.
Vista senza cassetto zanzariera.



A SINISTRA:
Profilo con cassetto zanzariera installato

GRUPPO GENIUS IN ITALIA:



Bacchi Genius s.r.l.
Sede Produttiva di Parma

Via A. Novella, 21
43058 Sorbolo Mezzani (Pr)
Tel. 0521 690014
Fax 0521 690245
bacchigenius@geniusgroup.it

Stiltende Genius Zanzariere s.r.l.

Sede Produttiva di Ferrara
Via G. Rossa, 39
44012 Bondeno (Fe)
Tel. 0532 896176
Fax 0532 893235
info@stiltendegenius.it
stiltendegenius@geniusgroup.it

Alba Zanzariere

Distribuzione Centro-Sud Italia
Via Appia Antica, 3
81020 Casapulla (Ce)
Tel. 0823 460888
Cel. 339 7139490
Fax 0823 253594
albazanzariere@geniusgroup.it

DISPONIBILE NELLE VERSIONI:

- A Misura
- In Barre

15 edizione 03/24 - rev. 1.0

Ingombri, Opzioni e Caratteristiche Tecniche

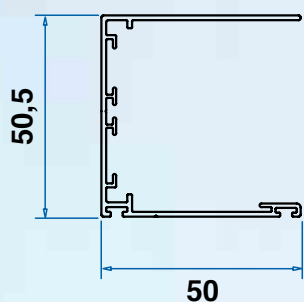

Profilo a "C" per serramenti scorrevoli e predisposizione incasso

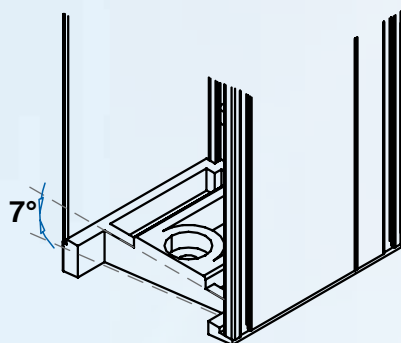

Base inclinata 7° (opzionale)

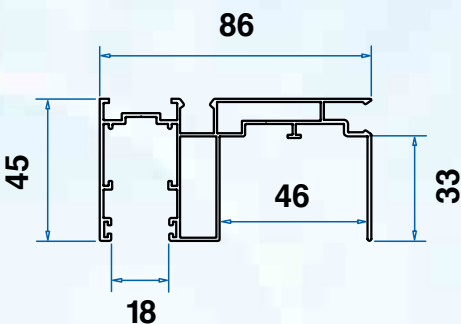

Guida tapparella con predisposizione a "C" per incasso 46 mm

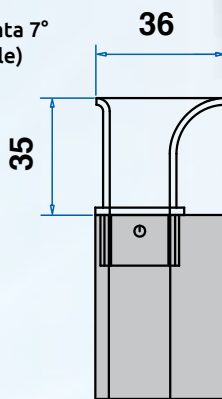

Deviatore per tapparella

Sistema di predisposizione per serramenti scorrevoli

Larghezza Min/Max	come modello in uso
Altezza Min/Max	come modello in uso
Spazzolino	a richiesta
Base inclinata 7°	opzionale

Note:

I profili a "C" sono disponibili per:
 il cassonetto **Perfecta** da 46mm;
Maxxy incasso da 46mm;
RollBlock e **Plissé** incasso da 46mm.
 Le misure minime/massime dipendono dal modello di zanzariera cui viene accoppiato il profilo stesso.

DA INCASSO

Schemi di installazione

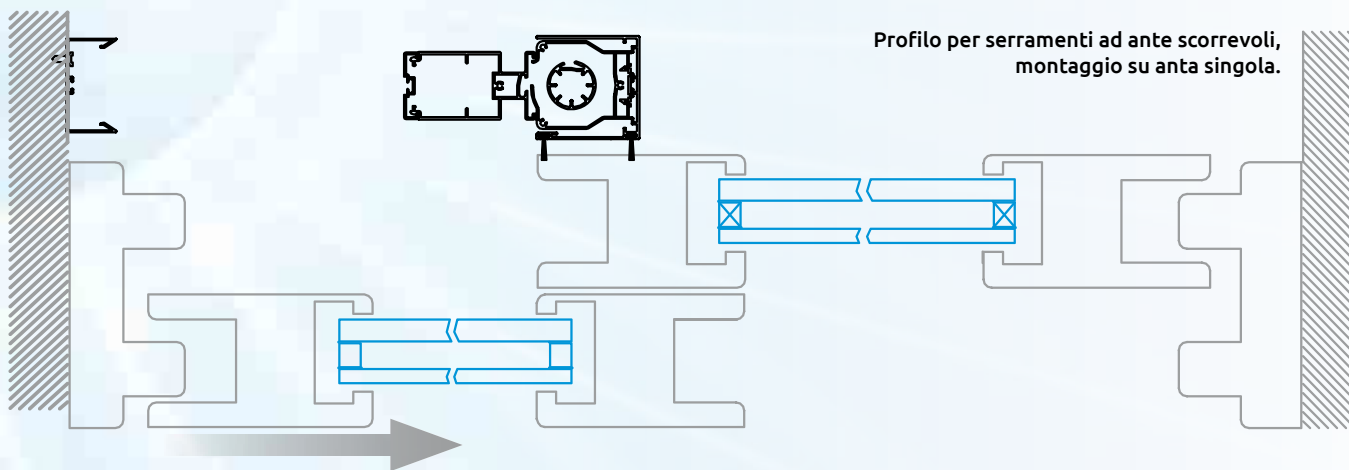

Profilo per serramenti ad ante scorrevoli, montaggio su anta singola.

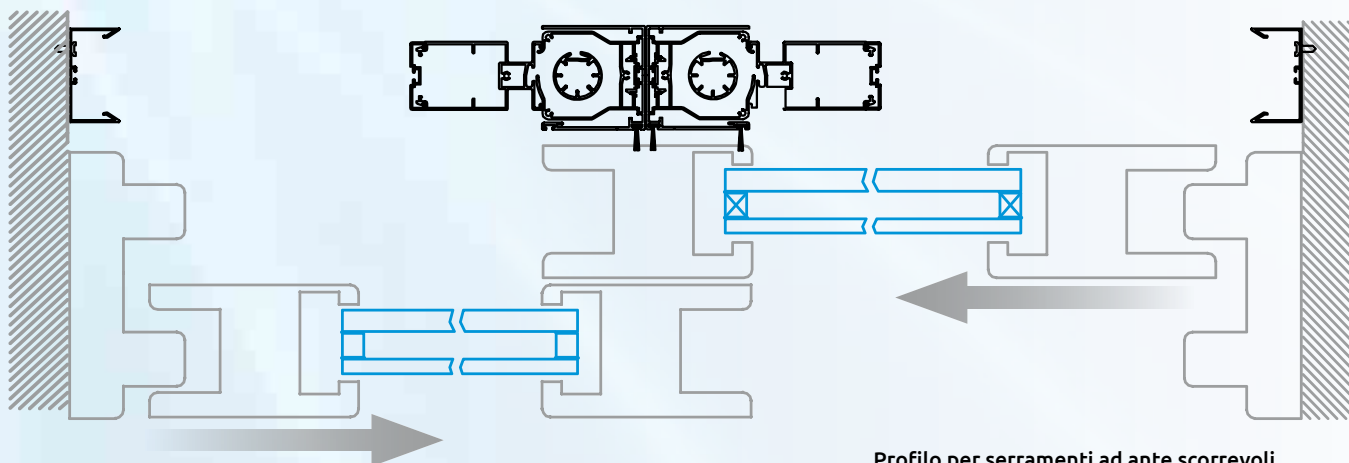

Profilo per serramenti ad ante scorrevoli, montaggio su anta doppia.